



Sistema de Optimus

Divisores y empujadores
Europeo

Sistema de Optimus

Divisores y Empujadores

Guía de Fijación

Código	Descripción
SBA4801 8 1208	GUIA DE FIJACIÓN ADH 12 MM ANCHO X 1208 MM LARGO



Guía Frontal

Código	Descripción
SBA4871 8 1208	GUIA FRONTAL ADH 40 MM ANCHO X 1208 MM LARGO

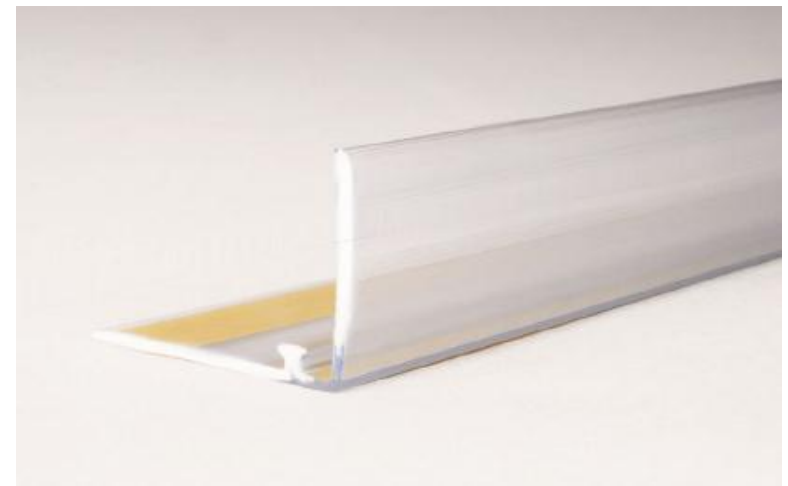

Sistema de Optimus

Divisores y Empujadores

Separador OVL Optimus- Standar

Código	Descripción
SHO1105 0	060MM ALTO X 185MM LARGO
SHO1125 0	060MM ALTO X 285MM LARGO
SHO1145 0	060MM ALTO X 385MM LARGO
SHO1205 0	120MM ALTO X 185MM LARGO
SHO1225 0	120MM ALTO X 285MM LARGO
SHO 1245 0	120MM ALTO X 385MM LARGO

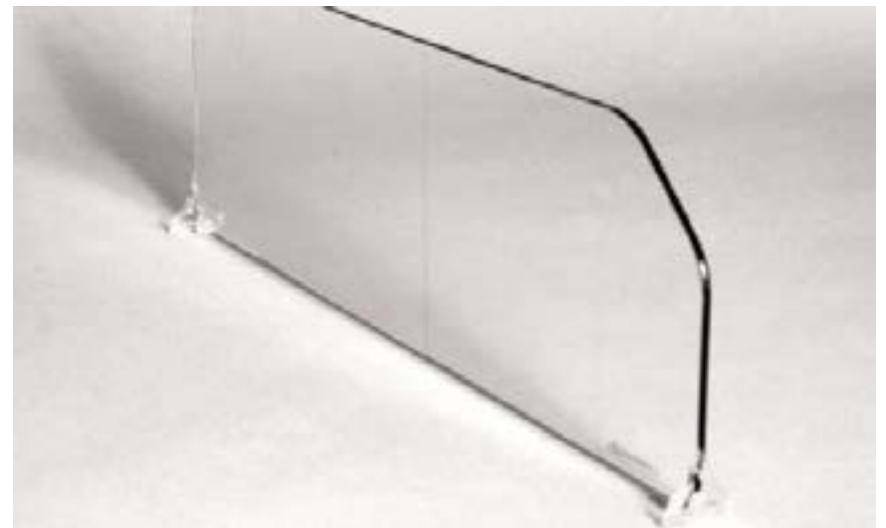

Sistema de Optimus

Divisores y Empujadores

Separador OVL Optimus – Tope recto

Código	Descripción
SHO 1805 0	060MM ALTO X 185MM LARGO TOPE " I " IZQUIERDO
SHO 1705 0	060MM ALTO X 185MM LARGO TOPE " T " CENTRAL
SHO 1905 0	060MM ALTO X 185MM LARGO TOPE " D " DERECHO
SHO 1825 0	060MM ALTO X 285MM LARGO TOPE " I " IZQUIERDO
SHO 1725 0	060MM ALTO X 285MM LARGO TOPE " T " CENTRAL
SHO 1925 0	060MM ALTO X 285MM LARGO TOPE " D " DERECHO
SHO 1845 0	060MM ALTO X 385MM LARGO TOPE " I " IZQUIERDO
SHO 1745 0	060MM ALTO X 385MM LARGO TOPE " T " CENTRAL
SHO 1945 0	060MM ALTO X 385MM LARGO TOPE " D " DERECHO



Sistema de Optimus

Divisores y Empujadores

Empujadores

Código	Descripción
SHO 6325 6	EMPUJADOR FLEJE FUERZA 6 N. -185MM LARGO.
SHO 6329 6	EMPUJADOR FLEJE FUERZA 6 N. -285MM LARGO.
SHO 6333 6	EMPUJADOR FLEJE FUERZA 6 N. -385MM LARGO.
SHO 6325 9	EMPUJADOR FLEJE FUERZA 9 N. -185MM LARGO.
SHO 6329 9	EMPUJADOR FLEJE FUERZA 9 N. -285MM LARGO.
SHO 6333 9	EMPUJADOR FLEJE FUERZA 9 N. -385MM LARGO.
SHO 6329 14	EMPUJADOR FLEJE FUERZA 14 N. -285MM LARGO.
SHO 6333 14	EMPUJADOR FLEJE FUERZA 14 N. -385MM LARGO.
SHO 6329 6	EMPUJADOR DELGADO FUERZA 6 N. -285 MM LARGO.
SHO 6329 9	EMPUJADOR DELGADO FUERZA 9 N. -285 MM LARGO.

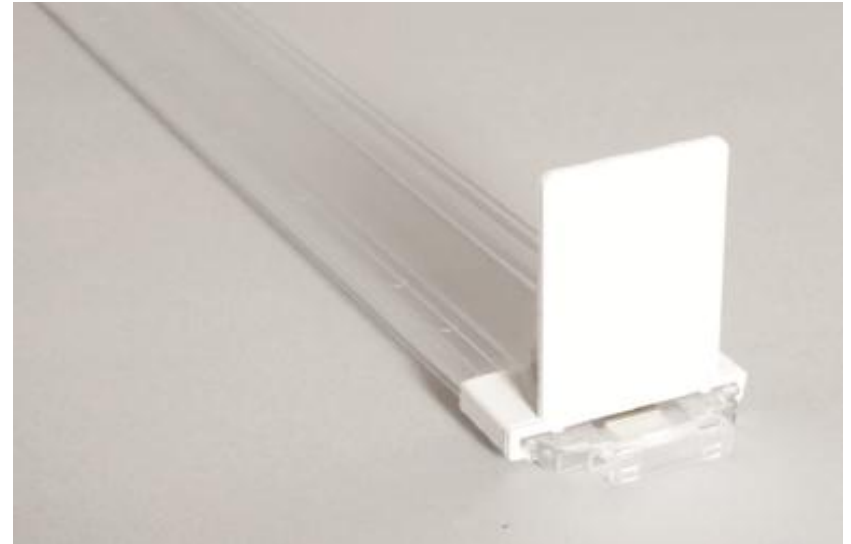

Deslizador

Código	Descripción
790 00002 00	DESLIZADOR 600 X 600 MM BL



Ventajas para el Fabricante

- ▶ Esquema de implantación que se mantiene.
- ▶ Protección de su espacio.
- ▶ Mejor percepción de sus productos.
- ▶ Incremento de las ventas por impulso.

Ventajas en el Punto de Venta

- ▶ Control adecuado de faltante de producto en piso de venta
- ▶ Punto de venta siempre impecable.
- ▶ El espacio se mantiene ordenado por marca y producto.
- ▶ Evita colonizaciones de productos de menor rotación.

Ventajas para el Cliente

- ▶ Claridad de la oferta.
- ▶ Agiliza la localización de los productos.
- ▶ Facing más claros y atractivos con mejor correspondencia de precio.

Sistema de Optimus

Divisores y Empujadores

Estadísticas

- ▶ Incremento en ventas en líneas evaluadas de 10% a 18% al inicio de la implantación.
- ▶ Ahorro en labor manual al momento de organizar y reponer stock.
- ▶ Retorno de Inversión comprobado a 5 meses
- ▶ Eficiencia en el mejor control de stock.
- ▶ Disminución de costos en stock



Sistema de Optimus

Divisores y Empujadores

Separador Optimus Standard



Separador Optimus con Tope Recto





Sistema Power Zone

Divisores y empujadores

Americano

Sistema Power Zone

Divisores y Empujadores
Americano

Guía Frontal

Código	Descripción
416 59899 21	GUIA FRONTAL 0914 X 44 MM NEGRO
416 42692 21	GUIA FRONTAL 0914 X 63 MM NEGRO
416 59899 22	GUIA FRONTAL 1219 X 44 MM NEGRO
416 42692 22	GUIA FRONTAL 1219 X 63 MM NEGRO
416 53854 41	GUIA FRONTAL 0914 X 44 MM TT
416 40530 41	GUIA FRONTAL 0914 X 63 MM TT
416 53854 42	GUIA FRONTAL 1219 X 44 MM TT
416 40530 42	GUIA FRONTAL 1219 X 63 MM TT

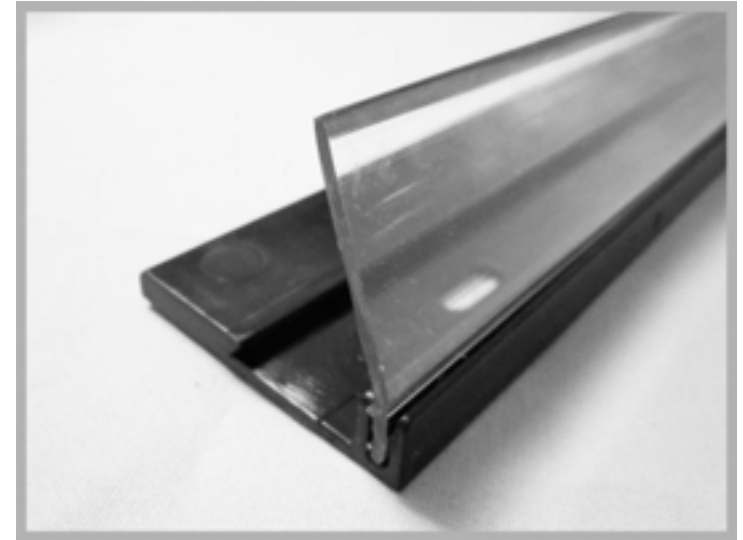

Empujador Frontal

Código	Descripción
416 44227 20	EMPUJADOR FRONTAL 28 X 58 X 254 MM L. NEGRO
416 44227 21	EMPUJADOR FRONTAL 28 X 58 X 308 MM L. NEGRO
416 69707 22	EMPUJADOR FRONTAL 28 X 58 X 355 MM L. NEGRO
416 69707 23	EMPUJADOR FRONTAL 28 X 58 X 400 MM L. NEGRO
416 44227 24	EMPUJADOR FRONTAL 28 X 58 X 450 MM L. NEGRO
416 44227 40	EMPUJADOR FRONTAL 28 X 58 X 254 MM L. TT
416 44227 41	EMPUJADOR FRONTAL 28 X 58 X 308 MM L. TT
416 44227 42	EMPUJADOR FRONTAL 28 X 58 X 355 MM L. TT
416 44227 43	EMPUJADOR FRONTAL 28 X 58 X 400 MM L. TT
416 44227 44	EMPUJADOR FRONTAL 28 X 58 X 450 MM L. TT



Sistema Power Zone

Divisores y Empujadores
Americano

Divisor Central

Código	Descripción
416 88344 20	DIVISOR CENTRAL 69 X 25 X 254 MM L. NEGRO
416 88344 21	DIVISOR CENTRAL 69 X 25 X 308 MM L. NEGRO
416 88344 22	DIVISOR CENTRAL 69 X 25 X 355 MM L. NEGRO
416 88344 23	DIVISOR CENTRAL 69 X 25 X 400 MM L. NEGRO
416 88344 24	DIVISOR CENTRAL 69 X 25 X 450 MM L. NEGRO
416 88344 40	DIVISOR CENTRAL 69 X 25 X 254 MM L. TT
416 88344 41	DIVISOR CENTRAL 69 X 25 X 308 MM L. TT
416 88344 42	DIVISOR CENTRAL 69 X 25 X 355 MM L. TT
416 88344 43	DIVISOR CENTRAL 69 X 25 X 400 MM L. TT
416 88344 44	DIVISOR CENTRAL 69 X 25 X 450 MM L. TT

Divisor Derecho

Código	Descripción
416 75195 20	DIVISOR DERECHO 69 X 25 X 254 MM L. NEGRO
416 75 195 21	DIVISOR DERECHO 69 X 25 X 308 MM L. NEGRO
416 30194 22	DIVISOR DERECHO 69 X 25 X 355 MM L. NEGRO
416 30194 23	DIVISOR DERECHO 69 X 25 X 400 MM L. NEGRO
416 30194 24	DIVISOR DERECHO 69 X 25 X 450 MM L. NEGRO
416 75195 40	DIVISOR DERECHO 69 X 25 X 254 MM L. TT
416 75195 41	DIVISOR DERECHO 69 X 25 X 308 MM L. TT
416 75195 42	DIVISOR DERECHO 69 X 25 X 355 MM L. TT
416 75195 43	DIVISOR DERECHO 69 X 25 X 400 MM L. TT
416 75195 44	DIVISOR DERECHO 69 X 25 X 450 MM L. TT

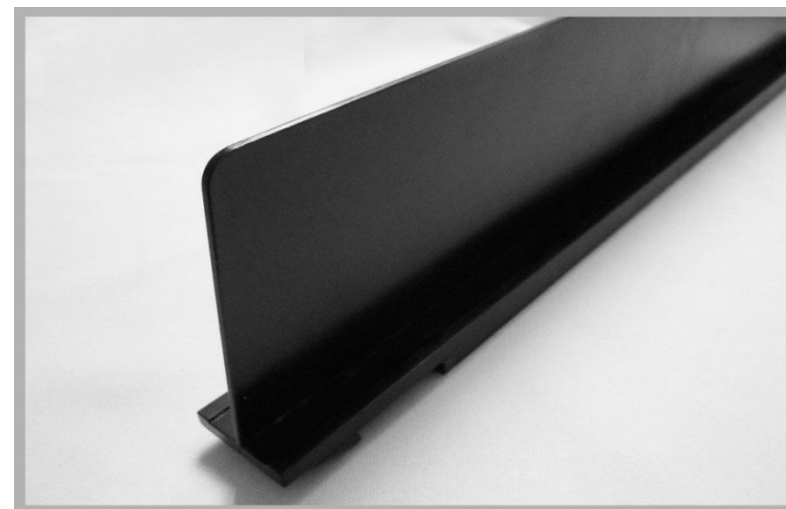

Divisor Izquierdo

Código	Descripción
416 95396 20	DIVISOR IZQUIERDO 69 X 25 X 254 MM L. NEGRO
416 95396 21	DIVISOR IZQUIERDO 69 X 25 X 308 MM L. NEGRO
416 95.96 22	DIVISOR IZQUIERDO 69 X 25 X 355 MM L. NEGRO
416 95396 23	DIVISOR IZQUIERDO 69 X 25 X 400 MM L. NEGRO
416 95396 24	DIVISOR IZQUIERDO 69 X 25 X 450 MM L. NEGRO
416 95396 40	DIVISOR IZQUIERDO 69 X 25 X 254 MM L. TT
416 95396 41	DIVISOR IZQUIERDO 69 X 25 X 308 MM L. TT
416 95396 42	DIVISOR IZQUIERDO 69 X 25 X 355 MM L. TT
416 95396 43	DIVISOR IZQUIERDO 69 X 25 X 400 MM L. TT
416 95396 44	DIVISOR IZQUIERDO 69 X 25 X 450 MM L. TT

Ventajas

- ▶ Funciona con productos en cajas y bolsas.
- ▶ Aumento de ventas.
- ▶ Accesibilidad del producto para el consumidor.
- ▶ Comercialización óptima del producto.
- ▶ Ahorro en labor manual.
- ▶ Mejora el aumento de rotación de producto.

Estadísticas

- ▶ Ahorro en labor manual al momento de organizar y reponer stock.
- ▶ Mejora la organización a un 67% comparado con otras pruebas.
- ▶ Retorno de Inversión comprobado a 5 meses.
- ▶ Prueba controlada sobre un periodo de 20 semanas,
- ▶ 7% aumento en ventas controla contra las salas de control.
- ▶ 3.6% aumento de ventas en unidades.
- ▶ Eficiencia en el mejor control de stock.
- ▶ Disminución de costos en stock.



Sistema Power Zone

Divisores y Empujadores
Americano





Sistema de Gravedad

Deslizador para botellas

Sistema de Gravedad

Deslizador para botellas

Estante Gravedad

Código	Descripción
992 43140 62	ESTANTE GRAVEDAD C/17 DIV. 16X48" NG

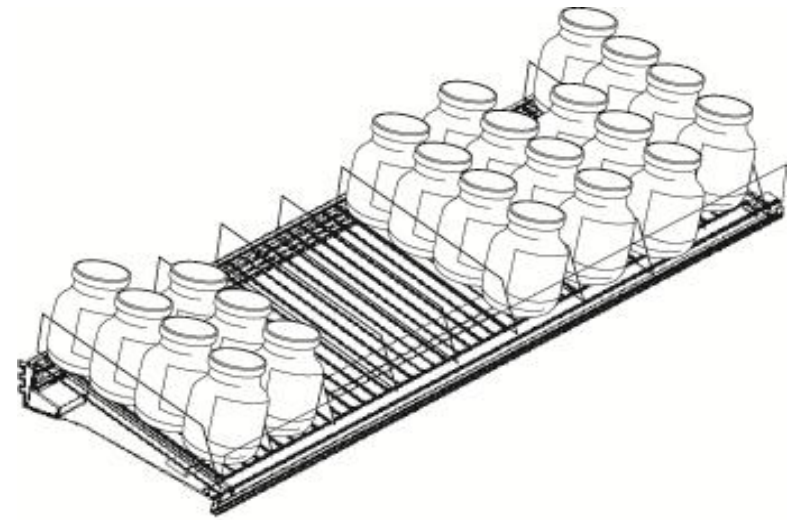

Sistema de Gravedad

Deslizador para botellas

Ventajas

- ▶ Plataforma de alimentación por gravedad.
- ▶ Organiza y mantiene siempre el producto frenteado.
- ▶ Reduce la mano de obra y agiliza el tiempo de acomodo.
- ▶ Divisores de policarbonato duradero moldeado por inyección, ajustables al ancho de cada producto.
- ▶ Sistema de acero que carga como máximo 200 libras.

Sistema de Gravedad

Deslizador para botellas

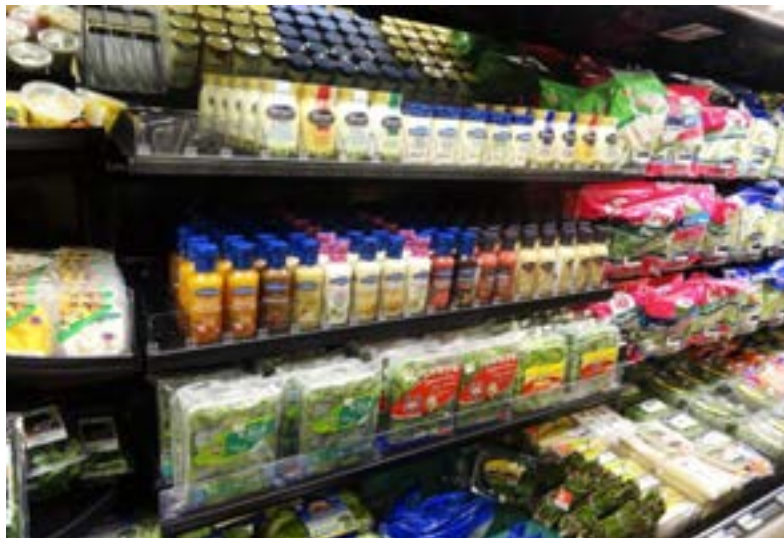



Sistema Power Zone

Empujador de lechugas

Americano

Sistema Power Zone

Empujador de Lechugas
Americano

Sistema Frenteador Power Zone

Código	Descripción
992 43145 07	SISTEMA FRETEADOR POWER ZONE 6 ESPACIOS 18" X 48" METÁLICO NEGRO

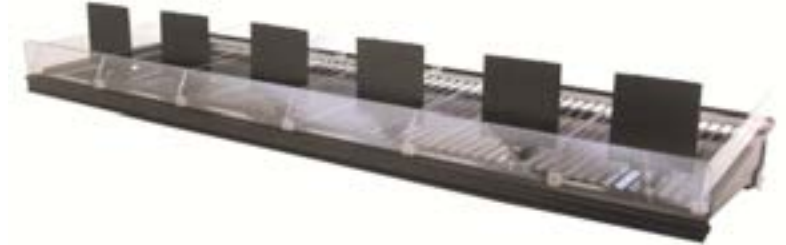

Kit Frenteador Unitario

Código	Descripción
417 69538 22	KIT FRETEADOR UNITARIO 6 1/8" X 16" NEGRO
417 58015 22	KIT FRETEADOR UNITARIO 4 1/8" X 16" NEGRO
417 81872 03	FRONTAL P/ KIT UNITARIO H-V 4" X 5" NEGRO
417 79428 01	FALSEADOR 7/8" X 13/16" NEGRO

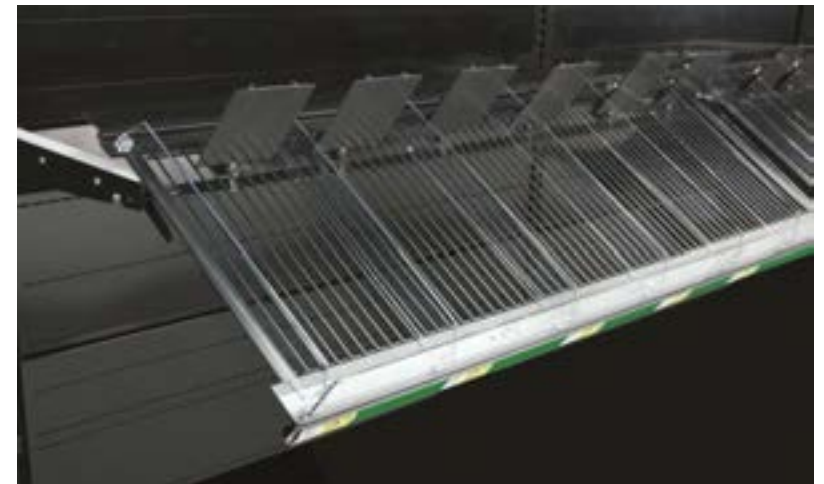

Sistema Power Zone

Empujador de Lechugas
Americano

Ventajas

- ▶ Ideal para productos envasados (contenedores o bolsas).
- ▶ Mantiene el producto siempre frenteado.
- ▶ El sistema permite la rotación del producto.
- ▶ Totalmente ajustable al diferentes tamaño de producto.

Sistema Power Zone

Empujador de Lechugas

Americano





Sistema antihurto

Ventanas Deslizables

Sistema antihurto

Ventanas Deslizables

Riel para Ventanas Antihurto

Código	Descripción
460 92789 02	RIEL PARA VENTANAS ANTIHURTO 36" C/TROQUEL BEIGE
460 92789 01	RIEL PARA VENTANAS ANTIHURTO 48" C/TROQUEL BEIGE



Kit para Instalación Riel Antihurto

Código	Descripción
850 47354 36	KIT P/ INSTALACIÓN RIEL ANTIHURTO 36"
850 47354 48	KIT P/ INSTALACIÓN RIEL ANTIHURTO 48"



Sistema antihurto

Ventanas Deslizables

Ventanas Deslizables Antihurto

Código	Descripción
<u>460 64750 03</u>	<u>VENTANA DESLIZABLE ANTIHURTO 4" X 3 1/2" 36" 08/BOLSA</u>
<u>460 64750 02</u>	<u>VENTANA DESLIZABLE ANTIHURTO 4" X 3 1/2" 48" 11/BOLSA</u>
<u>460 31377 03</u>	<u>VENTANA DESLIZABLE ANTIHURTO 3" X 5 1/2" 36" 11/BOLSA</u>
<u>460 31377 02</u>	<u>VENTANA DESLIZABLE ANTIHURTO 3" X 5 1/2" 48" 15/BOLSA</u>
<u>460 19315 03</u>	<u>VENTANA DESLIZABLE ANTIHURTO 4" X 5 1/2" 36" 08/BOLSA</u>
<u>460 19315 02</u>	<u>VENTANA DESLIZABLE ANTIHURTO 4" X 5 1/2" 48" 11/BOLSA</u>
<u>460 71932 03</u>	<u>VENTANA DESLIZABLE ANTIHURTO 4" X 8" 36" 08/BOLSA</u>
<u>460 71932 02</u>	<u>VENTANA DESLIZABLE ANTIHURTO 4" X 8" 48" 11/BOLSA</u>



Sistema antihurto

Ventanas Deslizables

Inmovilizador de Ventanas

Código	Descripción
460 27434 30	INMOVILIZADOR DE VENTANAS 3"X 5 1/2" TRANSPARENTE
	INMOVILIZADOR DE VENTANAS 4" X 5 1/2" TRANSPARENTE

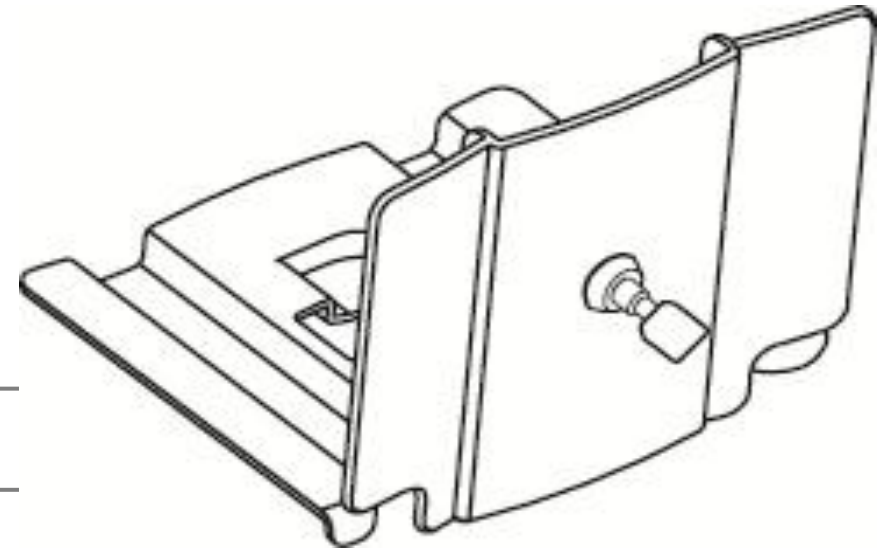

Sistema antihurto

Ventanas Deslizables

Sistemas de Seguridad

- ▶ Son muy versátiles.
- ▶ Reducen la posibilidad de que la mercancía más susceptible a pérdidas o robos salga de su lugar sin dejar rastro.
- ▶ Protegen los productos de más valor y de alta incidencia en robos, además de permitir al cliente tener acceso al producto sin ningún contratiempo.

Sistema antihurto

Ventanas Deslizables

Ventajas

- ▶ Dosificador individual que retrasa el robo en tienda.
- ▶ Su diseño además de proteger la mercancía de robo lo hace accesible al cliente.
- ▶ Las etiquetas de los productos son visibles gracias a sus paneles transparentes, además de ser fácilmente reemplazables.
- ▶ El inmovilizador evita accesos no autorizados en horarios nocturnos, inventarios, etc.
- ▶ Altamente resistente gracias a los ganchos que se fijan directamente a la góndola, no requiere herramientas especiales para la instalación.
- ▶ Ideales para las fórmulas infantiles, navajas de afeitar, baterías, cartuchos, lociones, desodorantes, cosméticos, etc.

Sistema antihurto

Ventanas Deslizables

Estadísticas

- ▶ Disminución considerable del robo de productos en nuestras evaluaciones hasta un 85%.
- ▶ Incremento en ventas, en líneas evaluadas de 25% a 27% ya que el producto se encuentra a la mano del cliente.
- ▶ En productos que no registraban pérdida por estar bajo llave, tras la instalación de nuestro sistema, se registrará una pérdida del 0.5% pero se compensará con un incremento de ventas hasta de un 38%.

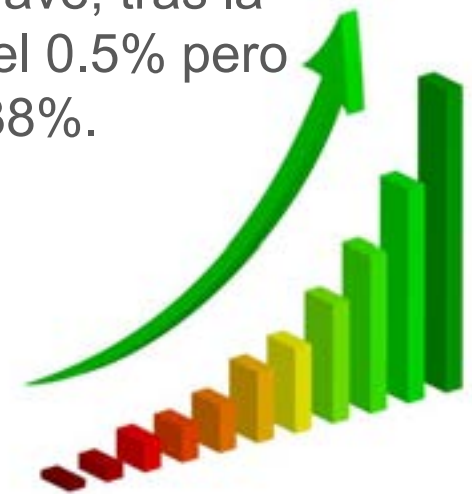

Sistema antihurto

Ventanas Deslizables

